

Экспериментальные материалы для учащихся 4 классов

МАТЕМАТИКА (2)

Вариант № 3

Школа _____ Класс 4 _____

Фамилия, имя _____
фамилия, имя учащегося

ИНСТРУКЦИЯ ДЛЯ УЧАЩИХСЯ

На выполнение работы отводится 40 минут.

В работе тебе встретятся разные задания. В некоторых заданиях нужно будет выбрать ответ из нескольких предложенных и обвести цифру, которая стоит рядом с ответом, который ты считаешь верным.

В некоторых заданиях потребуется записать только полученный краткий ответ в виде числа или слов в специально отведённом для этого месте.

В работе будут задания, в которых надо записать решение или краткий ответ и объяснение этого ответа.

Внимательно читай задания!

Одни задания покажутся тебе лёгкими, другие – трудными. Если ты не знаешь, как выполнить задание, пропусти его и переходи к следующему. Если останется время, ты можешь ещё раз попробовать выполнить пропущенные задания.

Если ты ошибся и хочешь исправить свой ответ, то зачеркни его и обведи или запиши тот ответ, который считаешь верным.

Желаем успеха!

7.1

-
1. На мосту висит знак, указывающий, что под ним может проплыть судно высотой не более 3 м 60 см. Какой высоты судно сможет проплыть под этим мостом?
- 1) 3 м 65 см
 - 2) 3 м 7 см
 - 3) 3 м 70 см
 - 4) 4 м

7.2

-
2. Гена и Оля собрали яблоки. Если количество яблок, собранных Геней, увеличить на 20, то получится количество яблок, собранных Олей. Сколько яблок собрал Гена, если Оля собрала 117?

Ответ: _____

7.3

-
3. Измерь и запиши длину отрезка.

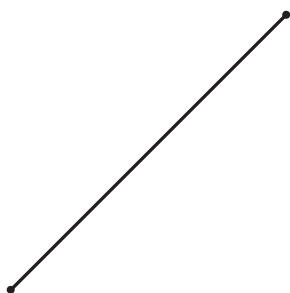

Ответ: _____

4. На рисунке изображены две фигуры. Рядом с каждой фигурой запиши название одного предмета, который имеет такую же форму.

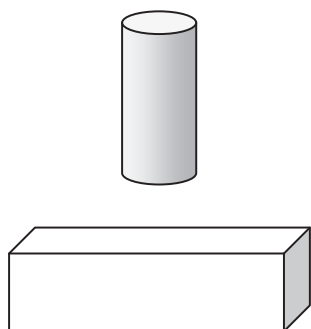

5. В новом доме 240 квартир. В четвертой части всех квартир уже поставлены телефоны. Сколько квартир в новом доме пока осталось без телефона?

Запиши решение и ответ.

Ответ:																				

6. Вычисли: $860 : 2 \cdot 2 - 300$

Ответ: _____

7. Высота полки в магазине обуви 1 м 2 см. Какое наибольшее количество коробок с обувью можно поставить друг на друга на этой полке, если высота коробки 13 см?

Ответ: _____

8. На диаграмме показан рост Тани в дни её рождения.

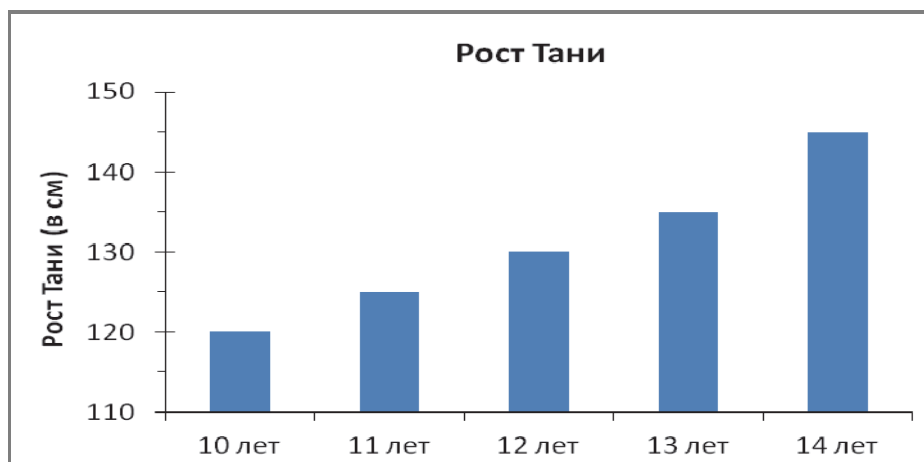

а) На сколько сантиметров увеличился рост Тани за год с 12 до 13 лет?

Ответ: на _____ см

б) Надя посмотрела на эту диаграмму и сказала: «За каждый год рост Тани увеличивался на одно и то же число сантиметров». Права ли Надя? Объясни свой ответ.

Ответ: _____

Объяснение: _____

9. Рассмотрите изображённые ниже фигуры.

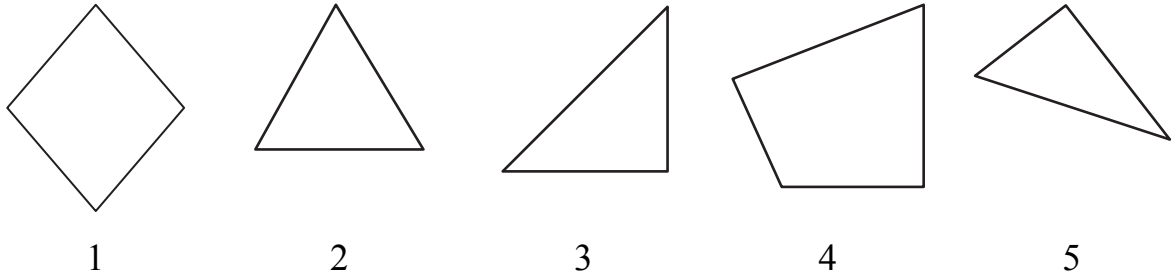

Запиши номера этих фигур в соответствующие клетки таблицы.

Фигура	Все стороны равны	Имеет прямой угол
Треугольник		
Четырёхугольник		

10. Школьный библиотекарь спросила у четвероклассников: «Какие книги вы любите читать больше всего?» В таблице представлены результаты опроса.

Книги	Число мальчиков	Число девочек
сказки	–	6
фантастика	13	7
детективы	8	4
путешествия	1	5

На основе данных таблицы ответь на вопросы.

а) Мальчики больше всего любят читать _____

Девочки любят читать больше, чем мальчики _____

б) Верно ли, что ровно половина всех четвероклассников любит читать фантастику?

Ответ _____

15. Укажи выражение:

«Разность числа 250 и произведения чисел 24 и 11».

- 1) $(250 - 24) \cdot 11$
- 2) $250 \cdot 24 - 11$
- 3) $250 - 24 \cdot 11$
- 4) $250 : (24 + 11)$

16. Бабушка хочет обшить кружевом салфетку прямоугольной формы. Длина сторон салфетки 20 см и 40 см. С помощью какого числового выражения можно вычислить, сколько сантиметров кружев потребуется бабушке?

- 1) $20 + 40$
- 2) $20 \cdot 40$
- 3) $(20 \cdot 40) + (20 \cdot 40)$
- 4) $(20 + 40) \cdot 2$

17. Начерти прямоугольник со сторонами 2 см и 4 см. Проведи прямую, чтобы она разбила этот прямоугольник на два прямоугольника так, чтобы площадь одного из них была равна 6 квадратным сантиметрам.

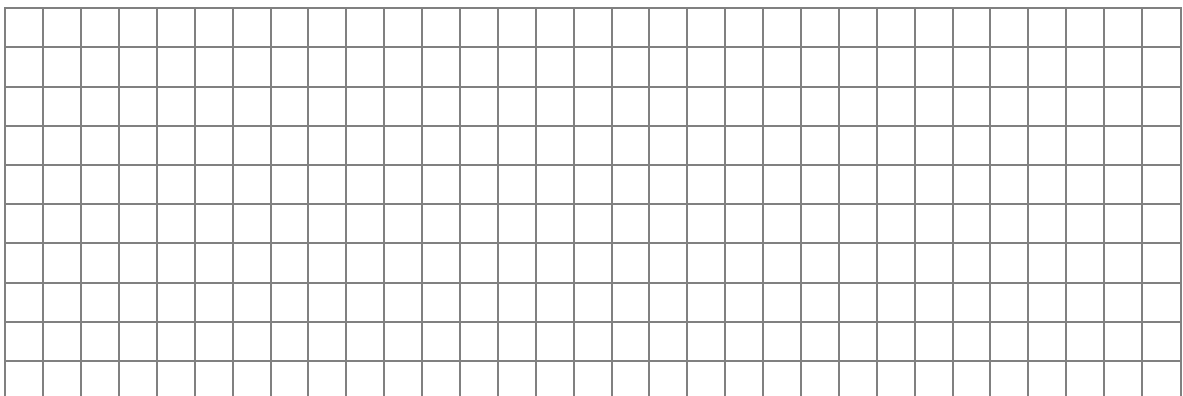

18. В записи $4\blacksquare 6 < 436$ пропущена цифра. Какие цифры можно записать вместо \blacksquare , чтобы запись была верной?

Ответ _____

19. Для детской студии танца надо заказать специальные тапочки. В таблице представлены размеры обуви всех членов студии.

Размер обуви	Число девочек	Число мальчиков
34	6	-
35	9	3
36	4	10
37	1	5
38	-	2

а) Сколько всего детей занимается в этой студии?

Ответ: _____

б) Сколько детей носят обувь больше 36 размера?

Ответ: _____

20. В четвёртых классах всего 100 учащихся. Им предложили купить билеты в цирк и в театр. Данные о числе учащихся, купивших билеты, представлены на круговой диаграмме.

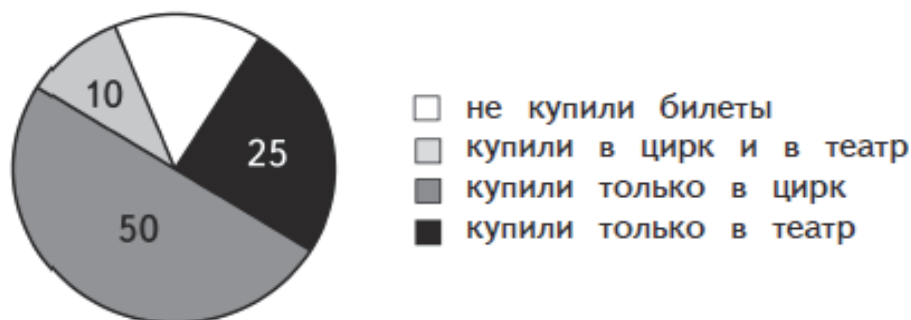

а) Сколько учащихся купили билеты только в театр?

Ответ: _____

б) Куда больше всего билетов купили четвероклассники?

Ответ: _____

в) Сколько учащихся не купили билеты?

Ответ: _____